

GESTIÓN DE PROYECTOS Y NUEVAS TECNOLOGÍAS: ALGUNOS ELEMENTOS DEL PROYECTO LITERATURA 2.0 AL DINAMI BOOK

Josep Tarres I Turon

Abstract

2.0 environment with NIT (New Information Technologies) allows development of new applications of project management either as new tools in project programming or at nontechnical subjects as literature. 2.0 environment can be applied in any field; its emphasis in graphical context will create new solutions in subjects based in text formats as literature. The present success of tablets (iPod...) and other similar hardware will bring new potentialities to ebooks. In this direction, the communication will introduce Dinami Book as R+D project sponsored by different Entities within 2.0+ Literature project with a broader scope. Some features will be shown as, for instance, the literary plot as a project, the contribution of infotexts that shape Dinami book and the proposal of the epic edition as a group of written documents within the literary creation and research.

Keywords: *project management; new information technologies; Microsoft Project; 2.0 literature; epic edition*

Resumen

El entorno 2.0 con las NTIC (Nuevas Tecnologías de la Información y comunicación) permite el desarrollo de nuevas aplicaciones de la gestión de proyectos ya sea como nuevas herramientas en la programación de proyectos o en disciplinas no-técnicas como la literatura. El entorno 2.0 es de aplicación en todas los ámbitos; su énfasis en el contexto gráfico creará nuevas soluciones en disciplinas basadas en el formato texto como la literatura. El reciente éxito de los tablet (iPod...) y hardware similar permitirá que el ebook posea nuevas potencialidades. Se presentará Dinami Book como proyecto de I+D en curso dentro del proyecto Literatura 2.0 con un alcance más amplio. Se presentaran, por ejemplo, la trama literaria como proyecto, la aportación de los infotextos como uno de los elementos que componen el Dinami book y la propuesta de edición épica como conjunto de textos dentro del proceso de creación literaria y investigación.

Palabras clave: *programación de proyectos; nuevas tecnologías de la información y comunicación; Microsoft Project; literatura 2.0; edición épica.*

1 Introducción

Los constantes avances de las NTIC (Nuevas Tecnologías de la Información y Comunicación) afectan a los planteamientos tradicionales de disciplinas técnicas como la gestión de proyectos y, en particular, de la programación de proyectos. En la actualidad, la popularidad del software, ya apuntado por Kerzner (1998), permite la aplicación de la programación de proyectos en sectores no-industriales (ONG, empresas de recursos

humanos...). Al mismo tiempo, los conceptos se pueden aplicar en disciplinas no-técnicas como la literatura.

La potencia del software de programación de proyectos permite nuevas posibilidades cuando se utiliza conjuntamente con otros programas informáticos. Así, el software de programación de proyectos Ms-Project © y el paquete de ofimática Microsoft Office se integran creando diagramas de Gantt con elementos dinámicos (secuencias de vídeo que muestran la realización de la tarea...) o con elementos de seguimiento (gestión de la calidad, documentación de las incidencias vinculadas con las tareas...). Por otra parte, el contexto gráfico muestra un gran potencial de desarrollo (Tarrés, 2011a).

Esta introducción sitúa el marco de la presente comunicación. Se presentan diferentes partes de dos proyectos de investigación en curso, Dinami book y Literatura 2.0, que comparten el uso de disciplinas técnicas como la gestión de proyectos. Por ello, las comunicaciones y los artículos posteriores permitirán delimitar los resultados del desarrollo de los dos proyectos para avanzar en su último objetivo: la explotación comercial.

Finalmente, cabe resaltar que los productos culturales en el siglo XXI sigue las pautas del entorno 2.0. Las nuevas propuestas deben ser productos colaborativos que han de ser visualizadas de inmediato cuando estén listas. Las comunicaciones en los congresos permiten avanzar en esta dirección y se estimula la activa participación de las personas interesadas en la integración de la literatura con las nuevas tecnologías.

2 La cultura como proyecto

El concepto de cultura es amplio: los diccionarios dan diferentes acepciones y los autores de renombre hablan ampliamente de ello. Por ejemplo, en el diccionario de la lengua catalana (DLC), se encuentran las siguientes definiciones:

- Cultura es el cultivo de los conocimientos y las facultades del hombre.
- Cultura es el conjunto de conocimientos literarios, históricos, científicos o de cualquier otro tipo que se posee como fruto de estudio y de lecturas, de viajes, de experiencia, etc.
- Cultura es el conjunto de tradiciones (literarias, históricas y científicas) y de formas de vida (materiales y espirituales) de un pueblo, de una sociedad o de toda la humanidad.

La palabra cultura también se ha incorporado en el mundo empresarial. Schein la define así: "La cultura es el conjunto de las hipótesis fundamentales que un grupo dado ha inventado, descubierto o constituido, aprendiendo a resolver sus problemas de adaptación a su entorno y de integración interna" (Strategor, 1985). Asimismo, por la red se encuentran muchas aceptaciones y disquisiciones sobre cultura.

En definitiva, la cultura está ligada siempre a las personas como un conjunto de conocimientos que forman parte de la naturaleza intrínsecamente humana. Y, en consecuencia, una actividad cultural es una transmisión de valores del conocimiento que se manifiesta con medios como libros, exposiciones... que va dirigido al público en general con el objetivo de que los incorpore en su seno.

Según Harold Kerzner, proyecto es una idea para su desempeño (*endeavor*) que tiene un objetivo definible, consume recursos y opera con restricciones de tiempo, coste y especificaciones de calidad. Así, una actividad cultural es un proyecto ya que tiene un objetivo (transmisión de valores del conocimiento) con unas especificaciones tangibles e intangibles que comportan un coste y una duración.

Cualquier actividad cultural se puede dividir en dos subproyectos: la edición y la difusión. La edición abarca las acciones que conllevan la realización de las manifestaciones escritas

(creación escrita), audiovisuales (creación audiovisual)... El documento es la denominación genérica de esta manifestación que tiene como objetivo la información en un sentido amplio y que podría incluir también el entretenimiento. Hay una gran diversidad de documentos con un alcance muy variable. Dentro de las manifestaciones escritas cabe destacar la creación literaria entendida como una forma armónica de transmisión del conocimiento. Los documentos literarios quieren "emocionar" o "interesar" al lector con unas expresiones escritas formalmente bellas y abarcar un amplio público: su concepción y realización puede ser muy compleja.

La difusión cultural abarca las acciones que conllevan llegar al destinatario final de la actividad cultural. Así, la edición comporta la realización de un libro, como producto cultural por excelencia, que se difundirá mediante presentaciones, presencia en las librerías ... para conseguir su lectura o transmisión del conocimiento como objetivo final.

Por tanto, el proyecto de actividad cultural tiene dos partes: la edición cultural y la difusión cultural. Así, en el caso del libro, el proyecto de edición literaria tiene como objetivo concreto la expresión formalmente "bien escrita" de valores de conocimiento y busca su continuidad con el proyecto de difusión de este arte de escribir (objetivo general). El producto tangible de la edición literaria es el libro con sus características físicas que tiene además un coste, el precio del libro y una duración. El producto final de la edición literaria es intangible: informar, entretener... y opera con especificaciones como las emociones.

3 Las variables y los recursos en el proyecto de creación literaria

Los recursos son los medios que se dispone dentro del proyecto para conseguir su objetivo. En el caso de la creación literaria, los recursos deben contribuir al objetivo "cultural" del proyecto. Cuando transmiten información se denominan recursos de información como, por ejemplo, una entrevista a un testigo.

Según terminología de Ms-Project, los recursos pueden ser Materiales (consumidos durante el transcurso de la tarea) o de Trabajo (sobreviven al resultado de la tarea). De una forma análoga, los recursos informativos pueden ser recursos documentales (materiales), es decir basados en documentos en su aceptación amplia como escritos, películas, grabaciones ... o recursos presenciales (de trabajo), es decir basados en la actividad propia del investigador (hecha por él mismo) con el resultado de información. Estos recursos de elaboración informativa toman diferentes formas como entrevistas personales, telefónicas... Los recursos documentales son permanentes y supuestamente accesibles, especialmente en la Red; en cambio, los presenciales son puntuales y accidentalmente inaccesibles. Además, también hay recursos organizativos o deductivos como aquella capacidad, mediante recursos humanos o físicos (informática. ..), de interrelacionar diferentes recursos informativos para conseguir nueva información. Este es uno de los retos de las NTIC en el entorno 2.0.

El principal elemento del proyecto son las tareas entendidas como la actividad que consigue el objetivo con unos recursos concretos. Por tanto, la tarea en la creación literaria es una acción con recursos humanos o físicos que queda plasmada como infotarea como agrupación coherente de recursos informativos. En el caso de texto se llama infotexto.

En la creación literaria las especificaciones técnicas de la información en forma de texto (infotexto) pasa por las indicaciones de los contenidos (coherentes, comprensibles y escritos correctamente) y el formato de la manifestación escrita (con capítulos, sin entradas, con diálogos ...). También hay que concretar el coste y la duración del proyecto de creación literaria. Sin embargo, la propia naturaleza de los recursos informativos hace que tanto el coste como la duración sean de difícil estimación.

4 El proyecto de investigación

En el *II Congr s Internacional de Did ctiques* (Universitat de Girona, 2010) el autor avanz  algunas propuestas relacionadas con Literatura 2.0 y la gesti n de proyectos. A continuaci n se presentan algunos elementos. As , (Tarr s 2010a, p. 6): “El objetivo del proyecto de la investigaci n es conseguir informaci n de un reto del conocimiento. Lo lleva a cabo el investigador mediante unas acciones de investigaci n que se desarrollan de una forma cronol gica y pueden ser mostradas gr ficamente en el diagrama de Gantt del proceso de la investigaci n.” Estas acciones de investigaci n conforman el diario de investigaci n que servir  de base para la elaboraci n de otro texto m s elaborado (que se puede denominar reportaje...) o de nuevos textos como la presentaci n de los resultados de la investigaci n (que se puede denominar memoria...).

Adem s (Tarr s 2010a, p. 6):

El diario de investigaci n es el texto de las acciones (infotextos) que pasan en un periodo de tiempo, desglosados normalmente por d as (un diario) y que quieren contar una investigaci n en curso, es decir, hay el objetivo de conseguir informaci n. El estilo del diario, en forma de narraci n, se basa principalmente en el uso del presente hist rico as  como la agrupaci n de bloques de texto en asuntos que se creen de inter s en ese momento. Si est  hecho en el mismo entorno real se llama diario real a diferencia del diario actual que se puede escribir un tiempo despu s y que puede estar influido por el nuevo entorno (entorno actual).

Ello se puede representar de la siguiente forma esquem tica:

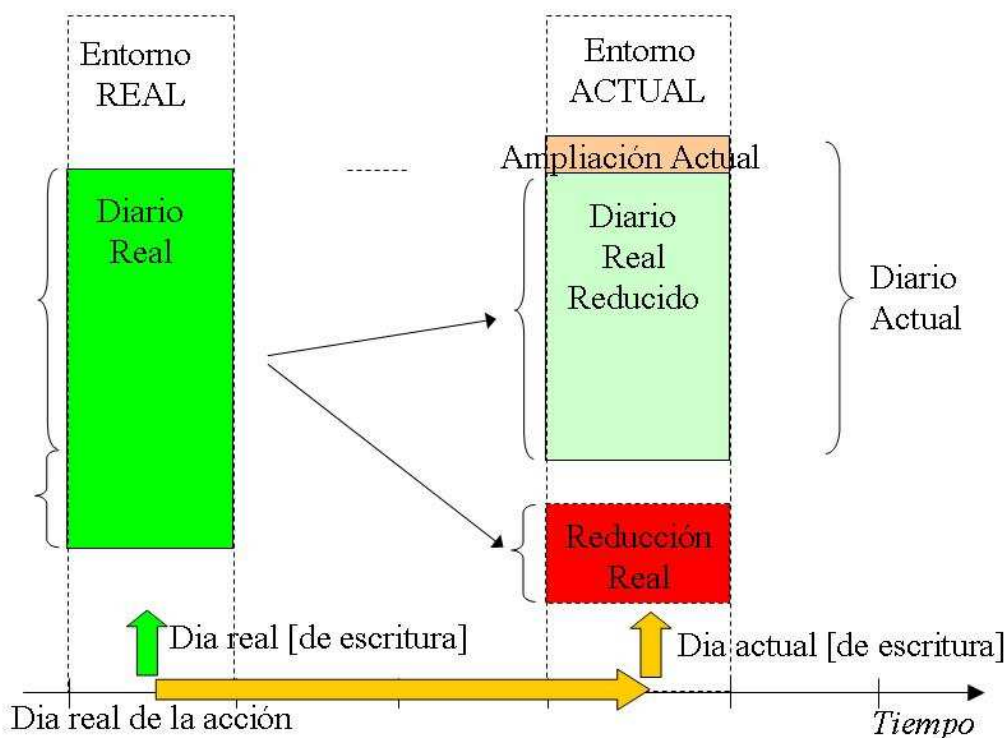

El reportaje de investigaci n es una forma elaborada del diario con el objetivo de la transmisi n del conocimiento del proceso de investigaci n al interesado ya sea un lector ocasional u otros investigadores; as  (Tarr s 2010a, p. 1):

El desarrollo del reportaje de investigación tiene como objetivo conformar los contenidos de acuerdo con unas características tangibles (el estilo de la redacción ...) o intangibles (emoción, pasión por el conocimiento ...). Su difusión tiene como objetivo llegar al destinatario final para transmitirle el conocimiento de cómo se ha hecho la investigación o, cuando está dirigido a un público amplio, para disfrutar de la lectura.

5 La trama literaria vista con perspectiva de proyecto

Las pautas de la creación literaria y de la investigación pueden representarse gráficamente como un diagrama de Gantt con sus acciones (literarias o de investigación) que tienen sus dependencias:

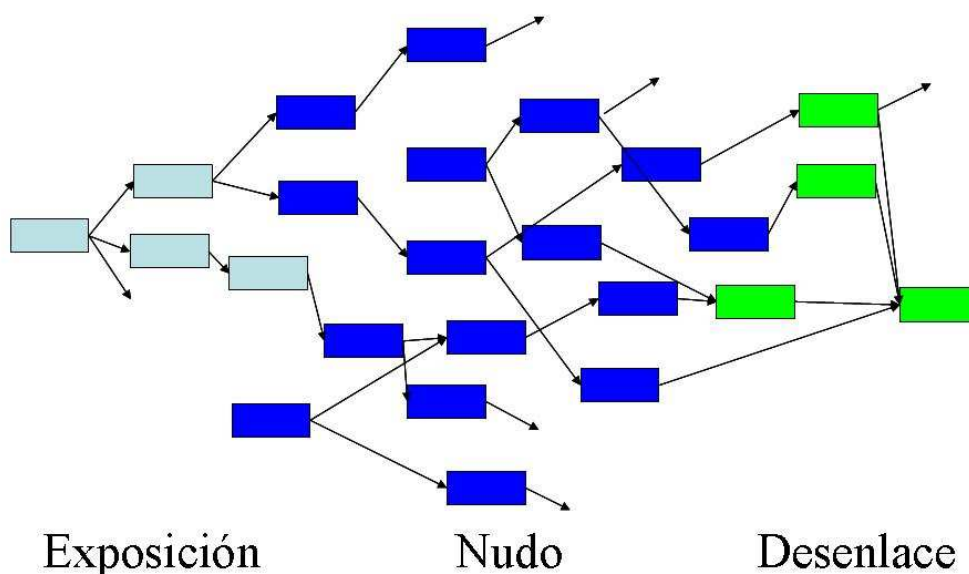

Y en el caso de Ms-Project:

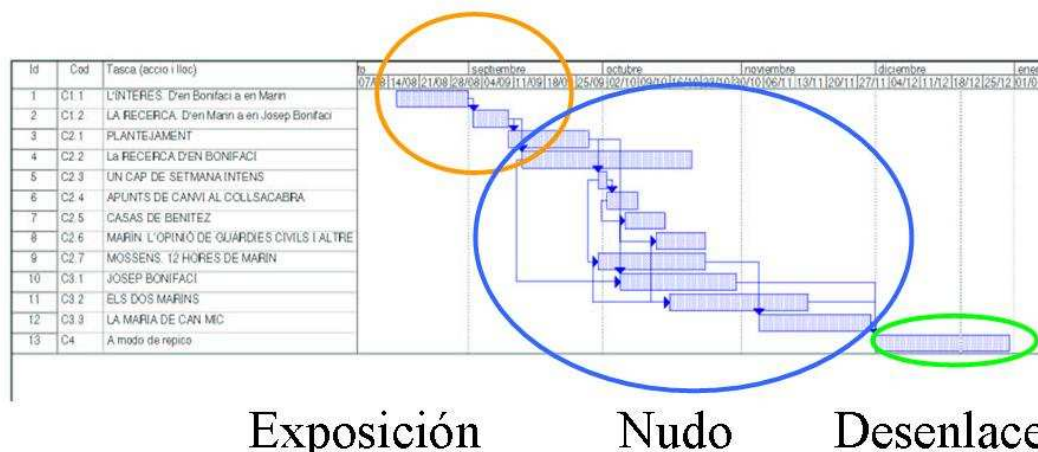

Estas acciones tienen su forma escrita que se muestran gráficamente como un diagrama de texto (con los infotextos como unidades básicas de información textual) y que se corresponden con las acciones (literarias o de investigación) de la siguiente forma:

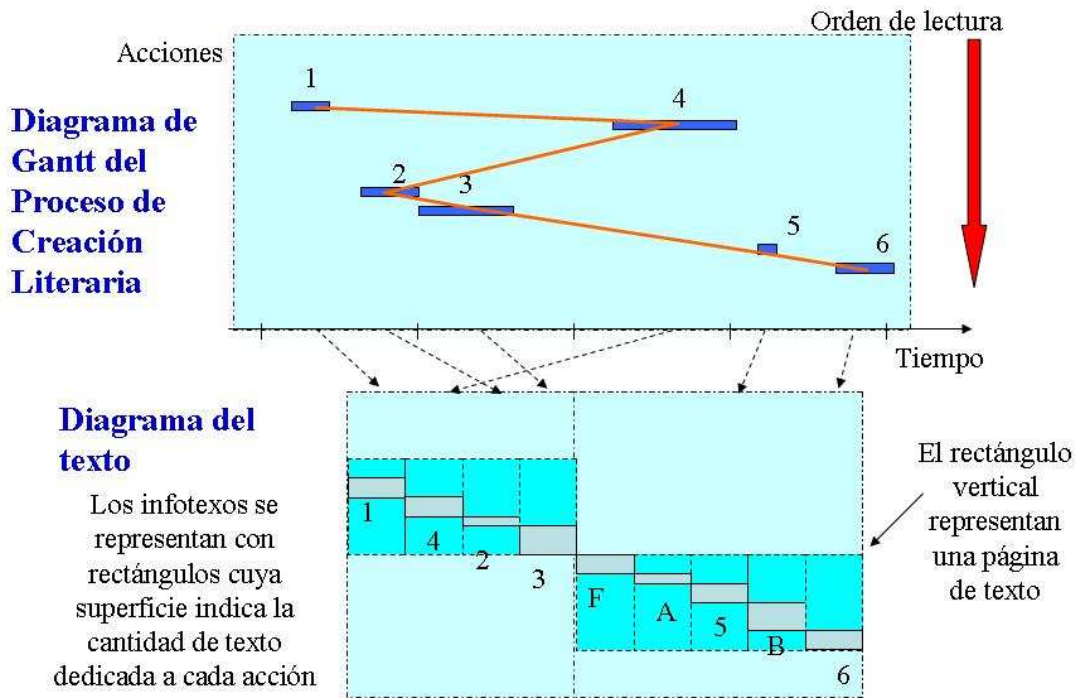

La estructura clásica de la trama está dividida en exposición, nudo y desenlace. La exposición puede contar con diferentes infotextos independientes pero que están condicionados por su uso posterior. En el nudo los infotextos reciben informaciones de predecesores y dan como resultado a otros infotextos que deben tener interrelación con el desenlace. El desenlace, en una estructura clásica, es único y consta de un solo infotexto (que puede ser un conjunto de infotextos).

Las técnicas de programación de proyectos son aplicables a la creación literaria. Así, se muestran algunas de las formas de estructuración de las tramas:

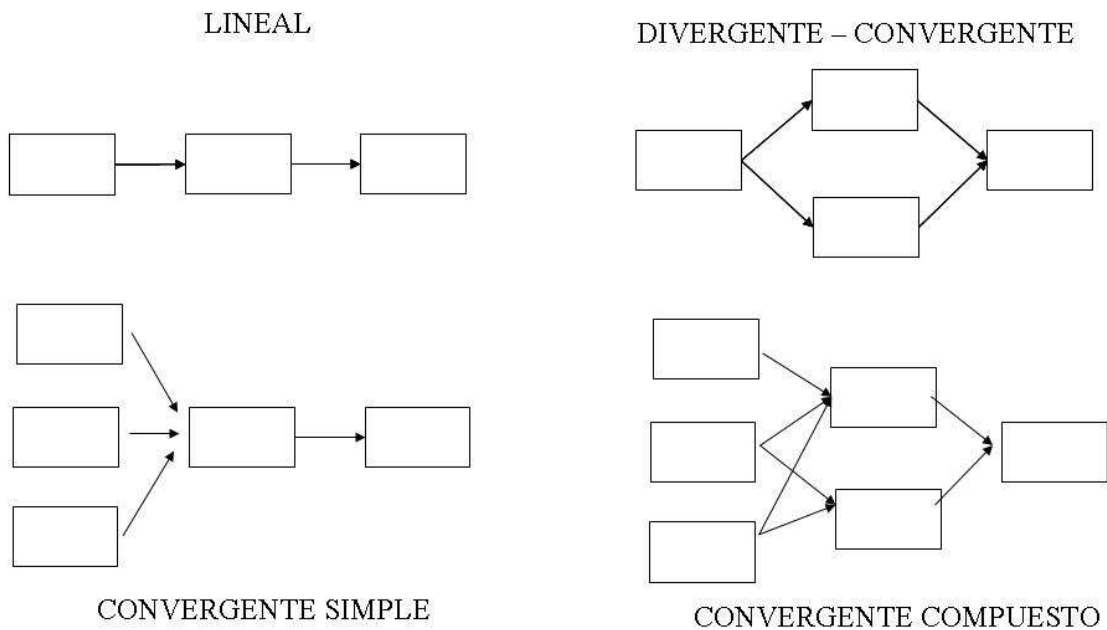

6 Del diario al reportaje de investigación

El diario de investigación está escrito día a día desconociendo lo que pasará mañana. Es decir, se está planificando e implementando conjuntamente en función de los objetivos predefinidos y los resultados esperados que finalmente serán los objetivos y resultados finales.

Cuando ya se han conseguido los resultados de la investigación, entonces ya se puede trabajar con trocear el diario de investigación y añadirle textos para desarrollar el reportaje de investigación. Este proceso sigue la siguiente metodología:

En primer lugar se extraen aspectos del diario de investigación que son secundarios, es decir los textos que no deben salir en el reportaje de investigación como:

- Cuestiones delicadas, de confidencialidad, de intimidad personal... Esta parte lleva por título diario escondido. En su caso, estos textos pueden ser cambiados para convertirse con elementos verosímiles y así incluirlos como nuevo texto en el reportaje de investigación.
- Cuestiones que sirven para justificar las acciones de la investigación ya sean de planificación, acción o seguimiento.
- Cuestiones que den razones del como se ha concebido una acción o que den explicaciones para comprenderla
- Cuestiones accesorias, es decir los textos que no tienen interés en el reportaje de investigación.

Finalmente, se añaden textos que ayuden a una mejor comprensión. En resumen, del diario de investigación se selecciona la parte más interesante para el lector, se afinan los textos iniciales y se rellenan para conseguir el reportaje de investigación. Estos ajustes se hacen en la medida que no afecten al rigor de la información final. Por lo tanto, el reportaje de investigación recoge buena parte del diario de investigación según el siguiente esquema:

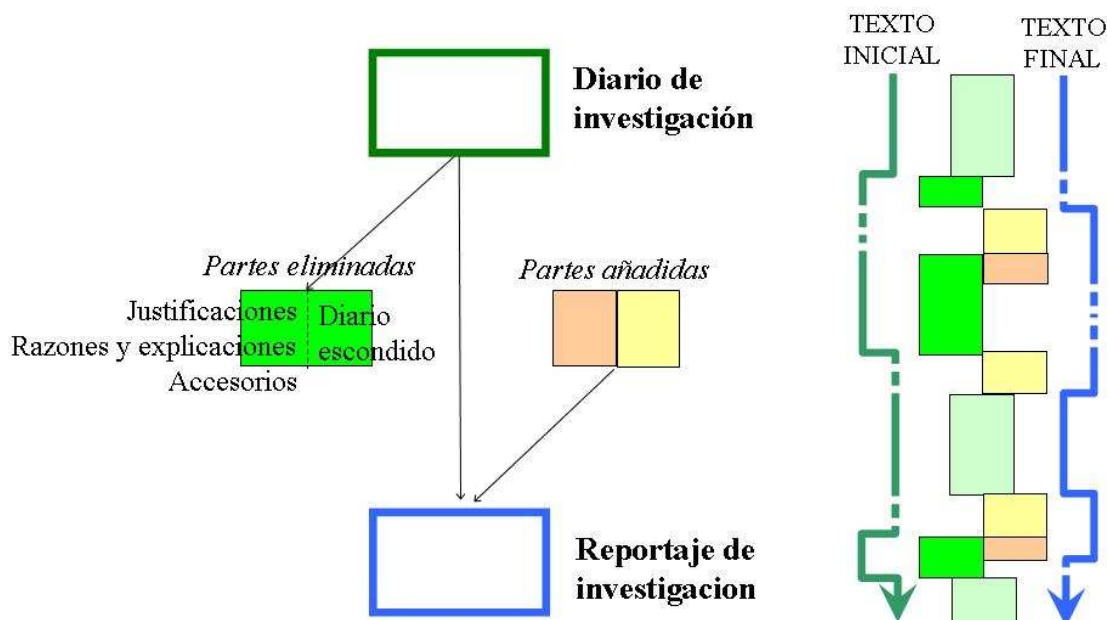

Por otra parte, la metodología de mejora de los textos es amplia. Por ejemplo, los textos que están vinculados en diferentes momentos de la cronología de la investigación se pueden agrupar cuando no se afecta su relación causa-efecto. Posteriores artículos mostrarán la metodología que se avanza de una forma esquemática:

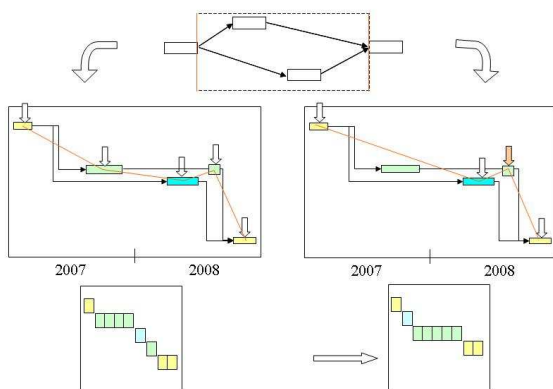

7 El Dinami Book. Infotextos según su aportación

El Dinami Book es un proyecto que parte de los infotextos (Tarrés, 2010c, p. 11):

“Los infotextos se pueden clasificar de diferentes formas. Se ha realizado una cuidadosa investigación en diseño con los símbolos para que se muestren gráficamente sin ninguna confusión entre ellos. De hecho, aparece un nuevo concepto de libros: del clásico (páginas blancas con texto en negro) al libro digital (*digital book*, DB) que consta del mismo texto rodeado de los símbolos señalados anteriormente y, como un paso hacia adelante, al libro digital dinámico (*dynamic digital book*, DDB) con efectos visuales que tienen en cuenta donde se encuentra el lector en su lectura. Esta transformación puede ser realizada independientemente del autor del libro por la nueva figura del complementador. Los cambios entre estos libros estarían al alcance de los lectores con solo apretar un botón.”

A continuación se amplía la información sobre una de las clasificaciones de los infotextos: según su aportación. Los infotextos se clasifican según su aportación a la información dentro de la trama literaria: creciente, decreciente, referencia, expectativa y relleno.

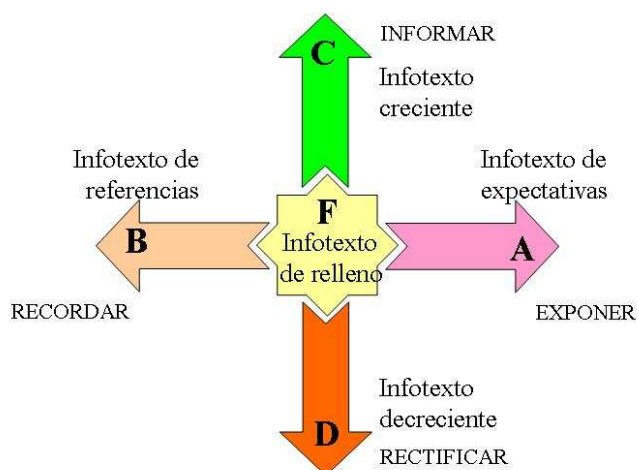

El infotexto creciente se refiere a aquel texto que incrementa la información dentro del objetivo genérico o específico de la trama o de la descripción de la investigación.

El infotexto decreciente conforma el texto que anula una información anterior.

El infotexto de referencia se refiere al texto que está relacionado con información ya dada anteriormente, es decir, se puede considerar como información redundante.

El infotexto de expectativa es el texto que se avanza a la trama, expone posibilidades que pueden pasar o simplemente genera interés.

Finalmente, el infotexto de relleno sirve para complementar la información existente o rellenar con explicaciones que ayudan a la comprensión del texto.

La trilogía *Millenium* es un buen ejemplo de infotextos. En la primera entrega *La chica que soñaba con una cerilla y un bidón de gasolina*, a mitad del texto, se describe una foto de una mujer en un balcón. Stieg Larsson aporta información creciente sobre ella. Más adelante rectifica ya que se trata de otra mujer: la anterior información ha pasado a ser decreciente. Más adelante, explica de que mujer se trata realmente y, por tanto, ésta será la información creciente final.

Los infotextos de referencia o de expectativa siempre están presentes. Por ejemplo, el periodista Mikael de *Millenium* escribe con expectativa: "O sea que ahora ya sólo nos falta encontrar el auténtico asesino" y sigue con referencia: "Es un trabajo que tú y yo ya hemos hecho otra vez" y continúa con una combinación de las dos: "avanzaríamos más rápido si no fueras tan misteriosa".

Fernando Savater resalta la importancia de los infotextos de relleno: "Los libros de Larsson tienen tramas interesantes -es decir, son cuentos de hadas modernos- pero además son larguísimos. El segundo tiene al comienzo por lo menos cien páginas que parecen un catálogo de Ikea y mucho, muchísimo relleno. No deja de ser curioso que en nuestro mundo de zapping se pida concisión y elipsis en la imagen pero se consienta el desbordamiento inacabable en los escritos. Enigmas del gusto popular..." Pero los infotextos de relleno pueden cambiar en función del punto de lectura. Así lo indica Irene Lind en *Las claves de Millenium*: "No sería raro imaginar que esas historias secundarias reaparecieran en las siguientes entregas, dejando de ser 'relleno' o 'flecos mal resueltos'. Si Larsson no hubiera muerto, el lector se podría preguntar: ¿Aparecerá Camilla para reclamar su parte de la herencia?"

8 La trama y los protagonistas como proyecto

Es obvio que la trama es como un proyecto. Pero en este apartado se propone el análisis de la creación literaria en uno de sus recursos: los protagonistas y su aparición cronológica.

Para analizar un texto literario como proyecto partimos del ejemplo de una trama que se desarrolla en 24 horas con cuatro personajes diferentes que se mueven alrededor del protagonista central de acuerdo con el siguiente esquema:

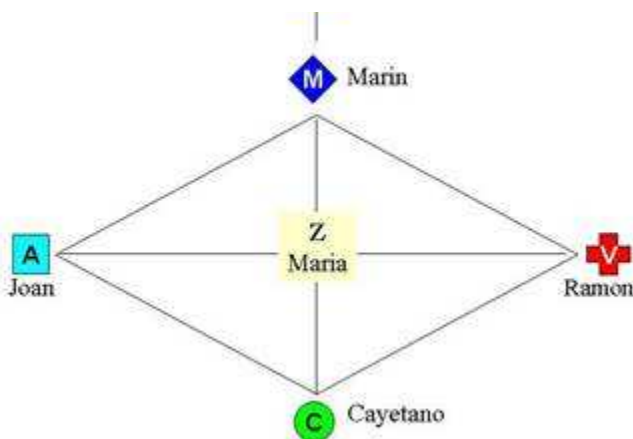

Cuando la trama sigue de una forma escrupulosa la cronología de las acciones de sus protagonistas, entonces la acción literaria se presenta de la siguiente forma:

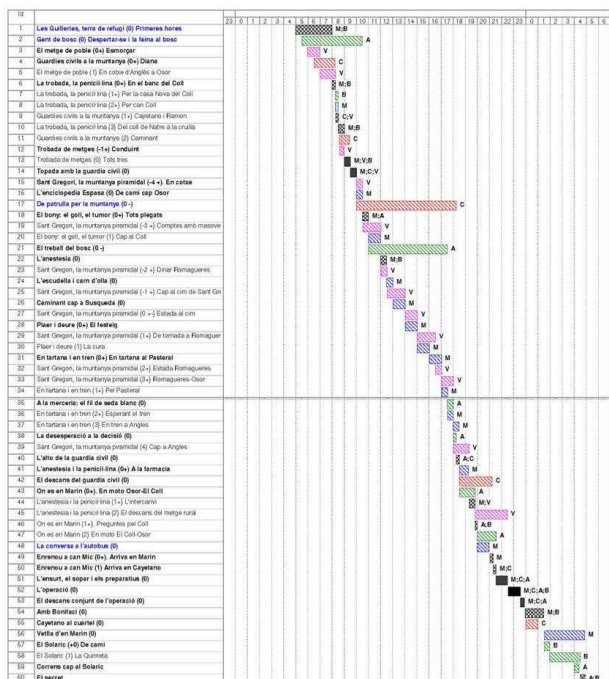

Sin embargo, los infotextos se pueden juntar para formar capítulos (tareas resumen o subproyectos según terminología de programación de proyectos) y, de esta manera, hacer la lectura mas comprensible. De hecho, la agrupación se hace de acuerdo con las interrelaciones de información (dependencias) y, en consecuencia, para cada capítulo hay algún hilo conductor. El nuevo diagrama de las acciones literarias resulta de la siguiente forma (con el inicio de lo que serán los capítulos en azul):

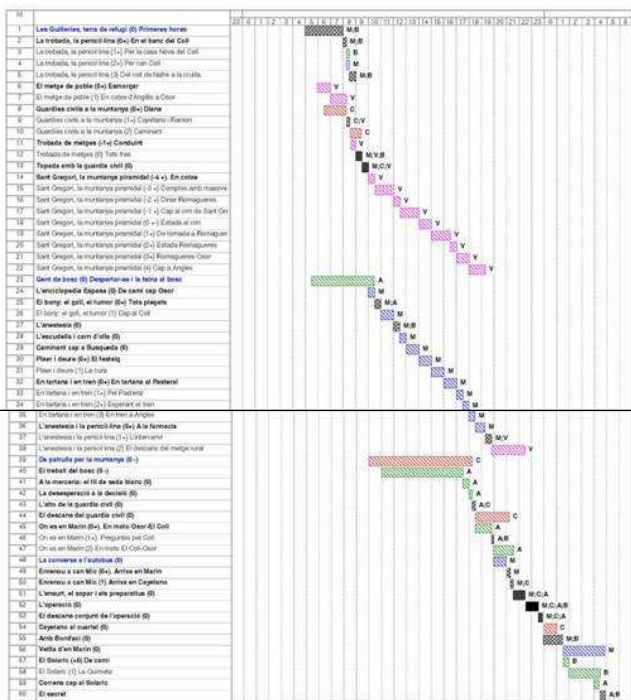

Para el seguimiento de cada personaje, se agrupan las acciones literarias en las que aparece:

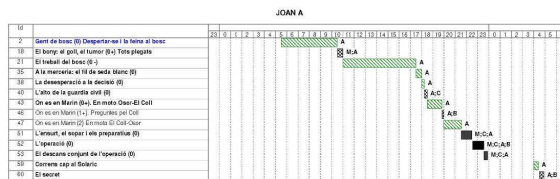
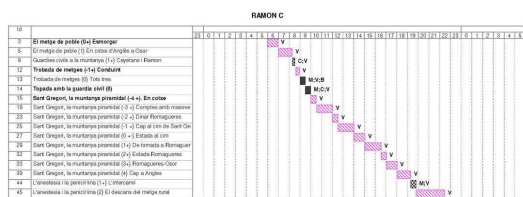
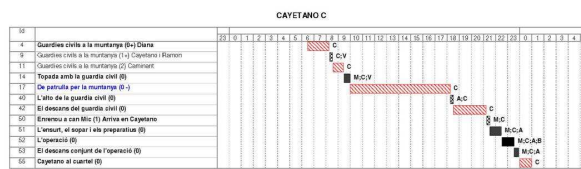
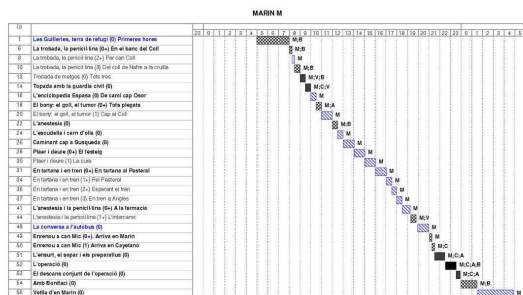

9 La edición épica

En la actualidad el concepto “épica” ha traspasado su definición como género literario y se asocia con heroico, grandioso... En el sector de los videojuegos existe la empresa *Epic Games* y, además, se menciona cada vez más la palabra *epic edition* para señalar que la versión inicial del videojuego ha sido ampliada. En la investigación en curso, Literatura 2.0, se están aplicando conceptos de disciplinas técnicas para su aplicación en la creación literaria y la investigación. Ello implica estructurar conceptos; en esta dirección se define edición épica como el conjunto de textos (ficción o no-ficción) que sirven para completar una creación literaria fruto de una investigación (imaginada o real) y, por extensión, el conjunto de textos de cualquier investigación. Por otra parte, al tratarse de información, la edición épica también es aplicable a elementos audiovisuales.

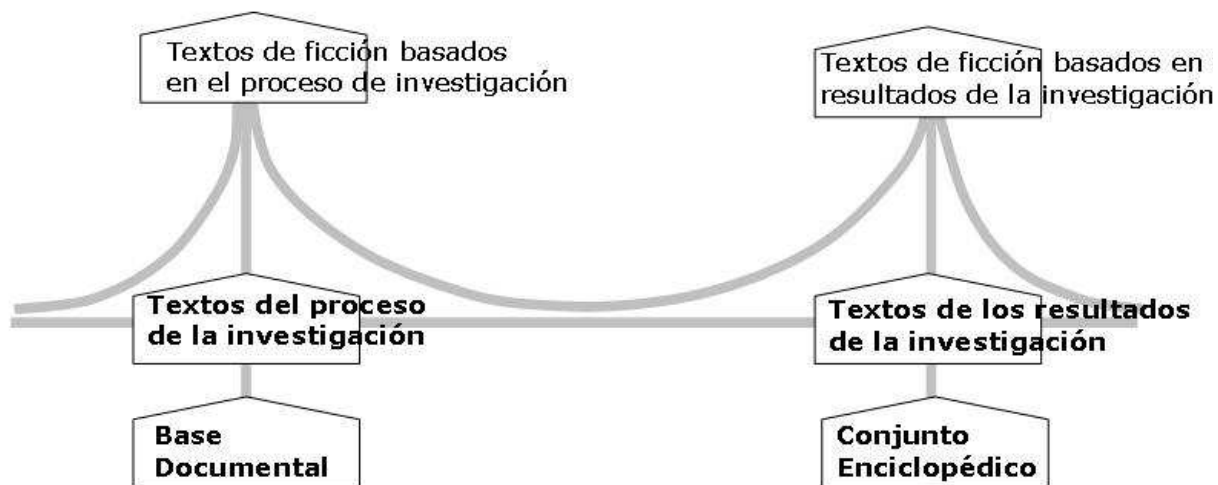

La edición épica se compone de diferentes elementos (como si fueran géneros literarios). Cuando se tiene en cuenta el criterio de clasificación del objetivo perseguido en la creación literaria (si es susceptible de tener un objetivo que encaje con el planteamiento que se está dando) o en la investigación, entonces hay el texto del proceso de investigación y el texto de los resultados de la investigación. Cuando se tiene en cuenta el criterio de clasificación de “la realidad del texto” aparece la división entre ficción y no-ficción de la creación literaria que también es aplicable a la investigación. Cuando una investigación real se traspasa en una forma escrita se trata de no-ficción que también puede denominarse ensayo (que no tiene porque tener pretensión literaria) pero también puede ser de ficción en el caso de “inventar” o cambiar las acciones de la investigación.

A continuación, se propone el ejemplo de la edición épica Marin basada en los trabajos de investigación en curso sobre la vida de Juan Antonio Marín Ramón (Casas de Benítez, Cuenca, 1911; Rupit, Barcelona; 1959), un personaje que vivió la guerra incivil y se refugió en las comarcas rurales de Catalunya (les Guillerries, el Collsacabra y la Garrotxa) donde ejerció la medicina sin ser médico.

En este caso, el investigador realiza unas acciones de investigación para encontrar información de los hechos biográficos del investigado. La fuente de la información (base documental) está en los documentos escritos (o de otro soporte como el video), la tradición oral o las evidencias. Estas acciones se escriben en un diario (texto del proceso de investigación). Cuando el investigador tiene suficiente información de los hechos biográficos contrastados (hechos ciertos), se recogen en la memoria de la investigación como texto de los resultados de la investigación.

En el caso de la edición épica Marin, el investigador realizó una multitud de entrevistas, a gente que le conocieron, que iba recogiendo en su diario de investigación y que finalmente tomó la forma de reportaje con el título *Bonifaci Marín* (Tarrés, 2011c) Cuando se tuvieron suficientes hechos biográficos se presentaron en un congreso de historia de la medicina en forma de comunicación académica (como texto de los resultados de la investigación).

La creación literaria también puede participar de este esquema. Así, la trama de los libros de la serie *Millenium* de Stieg Larsson se asemeja a un proceso de investigación ya que al final se resuelven aspectos biográficos de algunos de los protagonistas.

9.1 Base documental

Datos que sirven como punto de partida para la investigación. Forman la base para el proceso de la investigación y pueden tomar la forma de anotaciones, grabaciones, textos ... o, en un sentido amplio, documentos.

9.2 Los textos del proceso de la investigación

Del proceso de la investigación se puede hacer un texto explicativo que parte de la base documental. El diario de investigación escrito por el investigador es la forma tradicional. Posteriormente se puede transformar en reportaje de investigación u otros textos similares que siguen con mayor o menor intensidad la secuencia del proceso de la investigación. El texto final suele ir dirigido al lector que está interesado en las acciones de la investigación.

Del proceso de la investigación se pueden hacer otros textos, que se podrían llamar crónicas, cuando se hacen desde diferentes perspectivas o visiones. Por ejemplo:

- Del investigador. Cuando se añaden otros aspectos, aparte de las acciones de la investigación como las gestiones, las justificaciones.
- Otros actores del investigador. Cuando se incorporan sus comentarios, a posteriori, que delimitan las carencias y los aciertos de la investigación.

9.3 Textos de los resultados de la investigación

El objetivo de la investigación es el conocimiento de algún personaje, objeto o asunto. En el caso de la investigación de los hechos de una persona, el proceso de la investigación lleva a unos resultados (memoria, biografía ...).

Los resultados no tienen en cuenta la cronología del proceso de investigación a la que se refieren. Sin embargo, los textos de los resultados de la investigación se pueden completar, por ejemplo en el caso de la investigación de un personaje, con:

-La historia del investigado: la historia cronológica de los hechos biográficos con sus acciones que pueden tomar la forma de listado. Por ejemplo, la biografía de la persona investigada con la explicación de cómo se han conseguido los resultados es decir señalando las acciones de la investigación para cada hecho investigado.

-La historiográfica como estudio crítico de la base documental de donde se han obtenido los resultados de la investigación.

9.4 Conjunto enciclopédico

El conjunto enciclopédico amplía y refuerzan el conocimiento de los temas tratados ya sea el proceso de investigación (diario, reportaje...) o sus resultados (memoria...). Pueden tomar la forma de:

Textos cortos. Entradas enciclopédicas, índice cronológico, onomástico o geográfico.

Artículos o textos largos. Explicaciones o comentarios de diferentes expertos.

Anatomía. Análisis en profundidad por temas (el árbol del conocimiento ...), tiempo (diagramas de Gantt ...), recursos (anatomía de medios ...) o lugares (anatomía cartográfica...)

Textos especializados (tesis doctoral...)

9.5 Textos de ficción basados en los resultados de la investigación

De los resultados de la investigación se pueden hacer relatos de ficción más o menos realistas en forma de relatos o novelas.

Este es el caso de la novela histórica. El autor se transforma normalmente en investigador de la época en la que se desenvuelve la trama de la novela. Entonces, se inicia un proceso de investigación (con o sin diario) con sus resultados y que comportan, en su caso, la inclusión en la novela de los hechos investigados.

Sin embargo, los hechos descritos en la novela pueden ser ficción o no. Este es uno de los problemas de la novela histórica como *Los pilares de la tierra* y en otra escala, *El Código da Vinci*: el lector no sabe si lo que está leyendo es ficción. El desarrollo del proyecto en curso, Literatura 2.0, propone una solución y a la vez clasifica los hechos relatados en ciertos, fantásticos y, entre los dos anteriores, los verosímiles. De hecho, se expone, como avance de proyecto Literatura 2.0, que cuando hay vacíos en los resultados de la investigación, se pueden realizar escritos, a cargo de los especialistas, con un grado de verosimilitud muy elevado y que se integran en la edición épica.

En el caso de la edición épica Marín, el proceso de investigación consiguió buena parte de la biografía del "Doctor" Marín (Tarrés, 2011b). Sin embargo, hay vacíos, como las razones de la "anulación" de su consejo de guerra como procesado, que no se han podido documentar. Por ello, otro investigador, especializado en la represión de la postguerra española, realizó un relato que describe las razones y, en opinión de los otros expertos consultados, tiene un grado de verosimilitud tan elevado que casi se podría catalogar como

cierto. Lo que es evidente es que el lector agradece estos relatos verosímiles antes de que el mismo se haga especulaciones que no llevan a ninguna parte.

9.6 Textos de ficción basados en el proceso de la investigación

El proceso de la investigación también permite hacer ficción más o menos realista en forma de relatos o novelas.

En el caso de la edición épica Marín, se ha realizado un relato que da énfasis a una de las acciones de la investigación para transmitir entusiasmo.

10 Las fases del proyecto de edición

El proyecto de la edición de los textos de la edición épica sigue las fases del ciclo de vida del proyecto establecidas según los diferentes expertos: Cleland (1988), Kerzner (1998)...

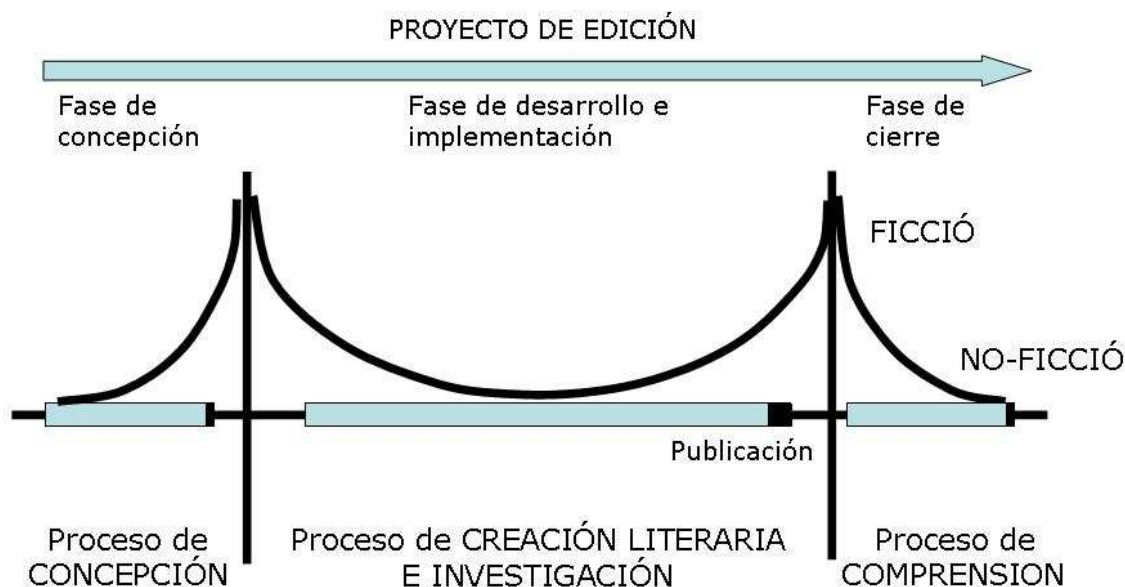

El proyecto de edición tiene unas especificaciones técnicas (tangibles como el libro), con una duración y un coste. Su objetivo es la información o entretenimiento del lector. Y para ello se utilizan unos recursos (humanos como el autor, físicos como los documentos...).

El ciclo de vida del proyecto de edición es el siguiente:

Fase de concepción. Es donde se conciben el conjunto de las ideas o posibilidades que posteriormente solo se llevaran a cabo alguna de ellas.

Fase de desarrollo e implementación. Es donde se desarrolla las bases de la creación literaria e investigación y al mismo tiempo se materializan. Aunque la literatura especializada separa estas dos fases, en nuestro caso se agrupan por la dificultad de planificar la creación literaria o la investigación como consecuencia del desconocimiento de los recursos que se van a emplear.

Fase de cierre. Es donde se debe conseguir el objetivo: la satisfacción del lector. Para ello hay un proceso de comprensión ya sea interno o con ayuda externa como guías.

11 Conclusión

Como trabajo de investigación y desarrollo en curso, es precipitado dar conclusiones: los proyectos Literatura 2.0 (desarrollo de géneros, procesos, actores... en un entorno 2.0 mediante disciplinas técnicas aplicadas a la literatura) y Dinami Book (desarrollo de un conjunto de elementos en un contexto gráfico para el e-book) están en una fase que todavía no lo permite.

En anteriores *Congresos de Ingeniería de Proyectos* se han presentado comunicaciones como “Project management: a preliminary graphical proposal” , “Gestión de proyectos en contexto gráfico. programación total del proyecto...” y “Gestión de proyectos en contexto gráfico. Avances (análisis ptR...) y propuesta didáctica 2.0” (Tarrés, 2011a) que han servido como acicate para otras comunicaciones: “El reportaje de investigación, periodismo digital y programación de proyectos. Elementos del siglo XXI” en el *Congreso de Periodismo Digital* de Huesca y los del *II Congrès Internacional de Didàctiques* (Tarrés, 2010a,b). En el año 2010, se presentó en EDULEARN: “From writing a local research report to understanding novels from Stieg Larsson, Paul Auster: literature, journalism and project management” (Tarrés, 2010c) que fue también motivo de un curso con un título similar en la Universitat de Girona. Además, como profesor de proyectos, algunos estudiantes que han demostrado su competencia técnica en esta asignatura, han podido realizar trabajos de aplicación técnica en la literatura. Ello ha permitido constatar la bondad de la I+D y estimular su continuidad.

La presente comunicación presenta algunos elementos heterogéneos de los proyectos que se irán hilvanando progresivamente en sucesivos artículos o comunicaciones.

Referencias

- Burstein, D., & Stasiowski, F. (1996). *Project management: manual de gestión de proyectos para arquitectos, ingenieros e interioristas*, Barcelona: Gustavo Gili
- Cleland, D., & King, W. (1988). *Project management handbook*. New York: Van Nostrand Reinhold Company
- *Guía de los Fundamentos de la Dirección de Proyectos. Versión española del Project Management Body of Knowledge* (3ª ed) (2004). Zaragoza: Asociación Española de Ingeniería de Proyectos (AEIPRO)
- Kerzner, Harold (1998). *Project Management, a systems approach to planning, scheduling and controlling*. New York: John Willey & Sons, Inc.
- Kerzner, Harold (1998). *In Search of Excellence in Project Management*. Van Nostrand Reinhold, New York, pag. 69-73
- Larsson, Stieg (2008). *La noia que somiava un llumí i un bidó de gasolina*. Columna edicions, Barcelona, pàg. 526-527
- Lind, Irene (2009). *Las claves de Millenium*. Ediciones Robinbook SL, Barcelona, pàg. 60
- Savater, Fernando (2009). “Cuidado con ellas” en *El País*, 23 de Junio de 2009
- Strobl, Hilde (2010). “La planificación del espacio en el dibujo del escritor” en Juan Calatrava & Winfried Nerdinger (publishers). *Arquitectura escrita*. Círculo de Bellas Artes, Madrid, pag. 172-175
- Strategor (1995). *Estrategia, estructura, decisión, identidad. Política general de empresa*, Masson SA, Barcelona

- Tarrés Josep (2010a). “El reportatge de recerca Bonifaci Marín com a mitjà didàctic. Avenç pràctic de les experiències, exemples i propostes” dins *Actes del II Congrés Internacional de Didàctiques*.
<http://www.udg.edu/portals/3/didactiques2010/guiacdII/ACABADES%20FINALIS/432.pdf>
- Tarrés, Josep (2010b). “El reportatge de recerca com a mitjà didàctic del treball de recerca. Una proposta innovadora amb elements de project management” dins *Actes del II Congrés Internacional de Didàctiques*. Girona, 3, 4, 5 i 6 de Febrer de 2010. Organitzador: Université de Genève, Universidad de Granada, Universitat de Girona. ISBN978-84-8458-305-9
<http://www.udg.edu/portals/3/didactiques2010/guiacdII/ACABADES%20FINALIS/429.pdf>
- Tarrés, Josep (2010c) “From writing a local research report to understanding novels from Stieg Larsson, Paul Auster: literature, journalism and project management” a *Actes de EDULEARN10 the International Conference on Education and New Learning Technologies*, Barcelona
- Tarrés, Josep (2011a). “Gestión de proyectos en contexto gráfico. Avances (análisis ptR...) y propuesta didáctica 2.0” en *Actas del XV Congreso Internacional de Ingeniería de Proyectos*. Huesca: AEIPRO (Asociación Española de Ingeniería de Proyectos)
- Tarrés, Josep (2011b, dir). *El “Doctor” Marín: biografía i relats*. Obra colectiva en curso de publicació
- Tarrés, Josep (2011c). *Bonifaci Marín*. En curso de publicació